



REPUBLICA MOLDOVA  
PRIMĂRIA ORAȘULUI ȘTEFAN VODĂ

DECIZIE nr. 7/8  
din 26 septembrie 2017

Cu privire la proiectarea unei anexe la magazinul „Continent”,  
propretate privată, de pe str. Libertății nr.2 din or. Ștefan-Vodă.

Examenînd cererea SC “Medbioproduct” SRL din 07.06.2017 cu privire la proiectarea unei anexe la magazinul “Continent”, proprietate privată și documentelor prezentate;  
în conformitate cu: Legile Republicii Moldova: nr. 835-XIII din 17 mai 1996 privind principiile urbanismului și amenajării teritoriului, art. 3 și 5 alin.(2), și nr. 163 din 09 iulie 2010 privind autorizarea executării lucrărilor de construcție;  
în temeiul art. 14 alin. (2) lit. f) din Legea privind administrația publică locală nr. 436-XVI din 28.12.2006, **Consiliul orașenesc Ștefan Vodă**

**DECIDE :**

1. Se permite SC “Medbioproduct” SRL, administrator dl. Vitalie Gheicenco proiectarea a unei anexe cu un nivel, pe terenul aferent casei-bloc, cu dimensiunile planimetrice de (4,70x26,2) metri, din materiale ușor demontabile, cu mărimea cotei absolute a acoperișului mai jos cu 10 cm de la nivelul curat a pardoselilor apartamentelor de la etajul 2, la magazinul “Continent”, proprietate privată, amplasat la etajul 1, care este încorporat la casa bloc locativă nr.2 de pe str. Libertății din or. Ștefan Vodă (*planul se anexază*). - anexa 1
2. Se interzice începerea construcției obiectului nominalizat fără ca dl Vitalie Gheicenco să prezinte la primărie certificatul de urbanism, proiectul de execuție, verificat și autorizația de construire.
3. Controlul executării prezentei decizii se pune în sarcină dlui Dumitru Luchianov, specialist primăriei în problemele urbanismului.
4. Prezentă decizie se comunică:
  - Oficiului Teritorial Căușeni al Cancelariei de Stat;
  - arhitectului-șef al raionului;
  - specialistului primăriei în problemele de urbanism;
  - solicitantului;
  - prin afișare publicului și pe pagina web al primăriei.

Președintele ședinței

Contrasemnează:

Secretarul interimar al consiliului orașenesc



Vinidict Lutenco

Varsanovie Zmeu



ÎNTRERINDERA DE STAT "CADASTRU"  
 OFICIUL CADASTRAL TERITORIAL Ștefan Vodă

ANEXA nr. 51  
 la decizia consiliului  
 orășnesc nr. 7/8  
 din 26.09.2017

Planul cadastral (geometric)  
 Data eliberării: 03.12.2009

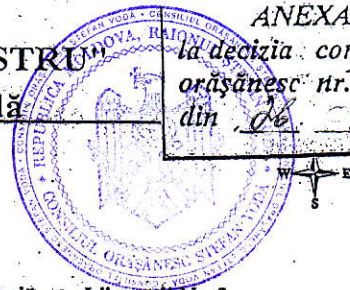

Număr cadastral: 8501213034

Adresa bunului imobil: r-ul Ștefan Vodă com. Ștefan-Vodă sat. (sector) Ștefan-Vodă, str. Libertății Nr. 2

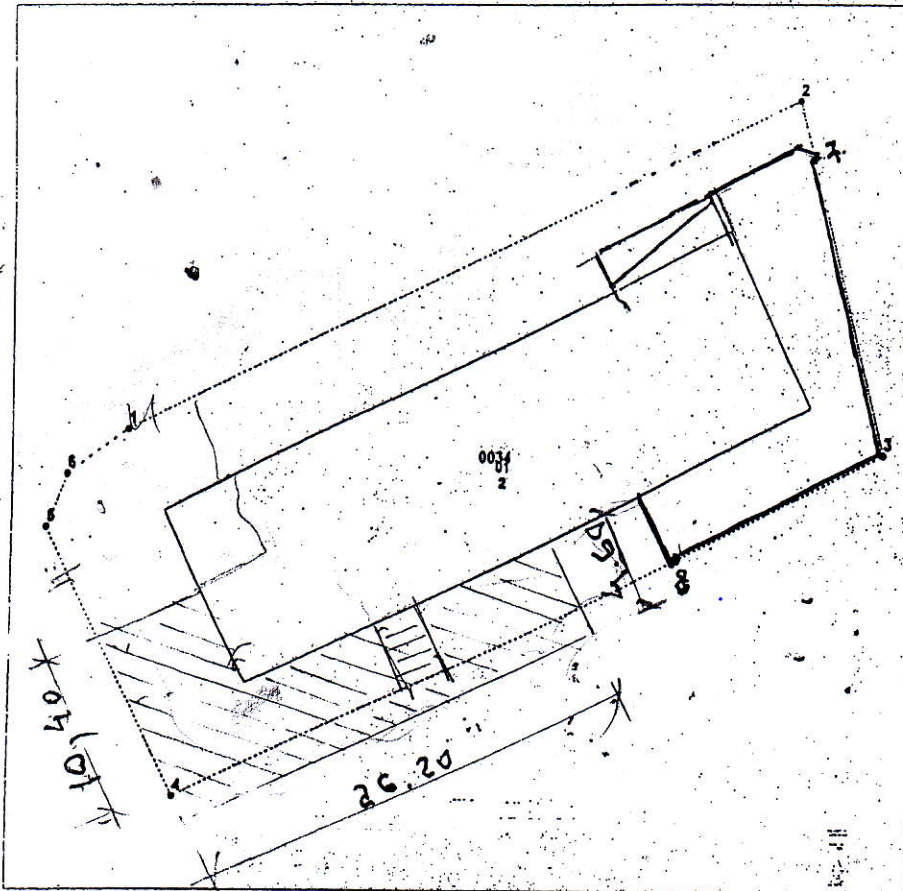

Amplasarea bunului

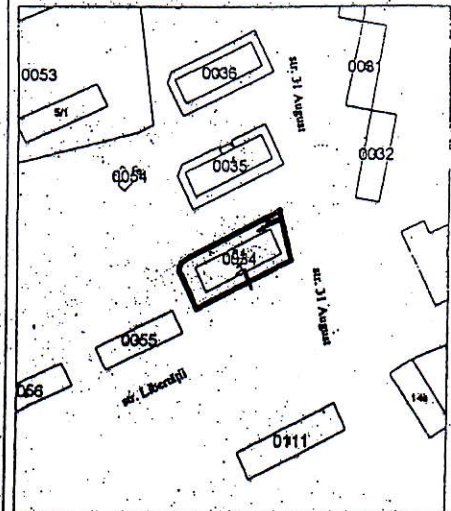

Semne convenționale  
 0034 - numărul cadastral al terenului  
 2 - numărul poștal al clădirii

Parametrii hotarului

Nr.	Punct de cotitură	Distanța	Tip hotar
1	1-2	49,10	generale
2	2-3	23,65	generale
3	3-4	51,65	generale
4	4-5	19,92	generale
5	5-6	3,60	generale
6	6-1	4,95	generale
7	3-7	16,08	GENER.
8	8-3	16,82	GENER.

Scara : 1:500

Caracteristicile tehnice a bunului imobil

Nr.	Tipul bunului imobil	Modul de folosință	Suprafața (ha, mp)
	Teren	Pentru construcții	0,1244ha
01	construcție	Locativă	518,1 mp



Beneficiar: APL Ștefan Vodă

Primar: [Signature]

Inginerul Cadastral: [Signature]

Executanțul lucrărilor: Buzgan S.

Verificat: Buzgan S.

Certificatul nr.: CI 0058 din 03.12.2009

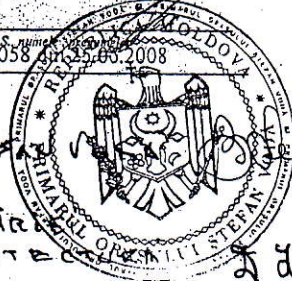

PRIMARUL OR. ȘTEFAN VODĂ: [Signature] VL. POPA

SPECIALISTUL PRIMĂRII  
 ÎN PROBLEMELE DE ARHITECTURĂ  
 ȘI CONSTRUCȚIE

[Signature] Dn. LUCIFANOV